

绿环IHF型氟塑料离心泵更换机械密封(简称机封)说明示意图

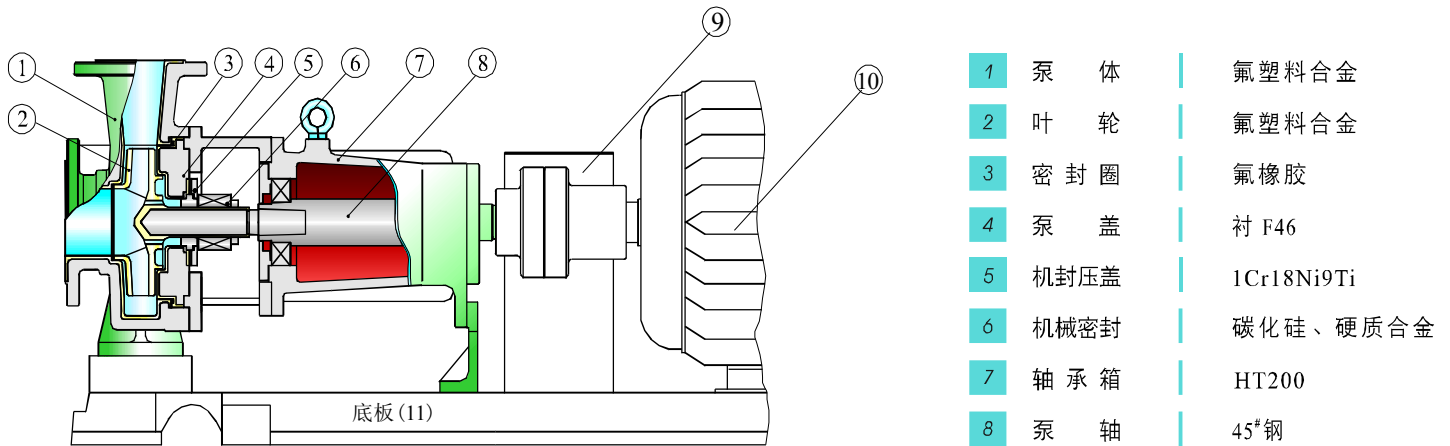

第一步 拆下泵壳(1), 底板(11), 电机(10), 电机护罩(9), 拆下后如下图

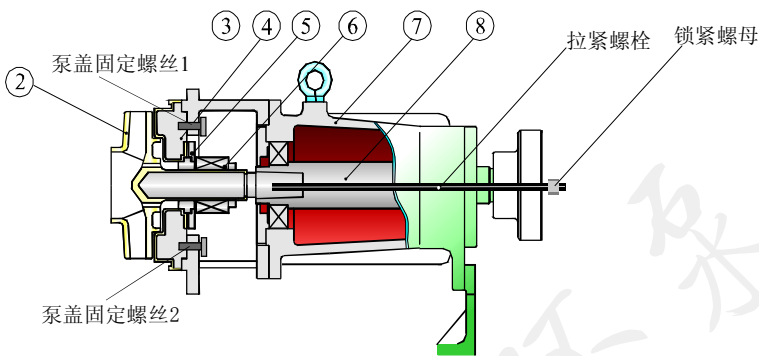

第二步 松下锁紧螺母, 松掉机械密封(6)上的两个内六角螺丝, 再松掉两个“泵盖固定螺丝”

第三步 确认好以上步骤完成好了后, 再用一个铜棒(或铜制锤具)用力敲击“拉紧螺栓”, 使泵的叶轮与泵轴分离, 从而取出叶轮, 泵盖, 机封 (如下图)

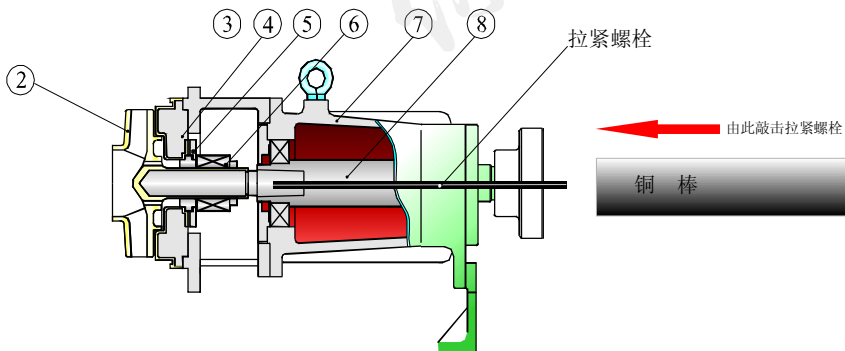

第四步 拿出叶轮、泵盖、机封后如下图, 再直接拔出机封动环, 松掉“机封压盖”上的内六角螺丝, 再取出“机封静环”, 至此, 您已经完成了机封的整个拆卸过程了, 接下来, 请拿出新的机封, 按刚刚拆卸的顺序, 反过来安装即可。

